

La différence raffinée
de qualité suisse.



Sablux

Sablux. De fond en comble superficiel.

Sablux Technik AG est une entreprise suisse de renommée internationale leader dans les secteurs du conseil, de la planification, du développement et de la réalisation de concepts innovants pour la technologie de sablage, la technologie des procédés et l'ingénierie.

Notre entreprise a été fondée en 1935 et produit aujourd'hui avec plus de 30 employés, des marques de tôle pour les marchés nationaux et internationaux. Depuis 1956, nous développons et fabriquons dans notre propre production des installations de sablage de grande qualité pour le traitement manuel et automatique des surfaces.

Le nom de Sablux est garant d'une production suisse d'une qualité excellente pour toute la palette de produits.

Notre savoir-faire immense et notre parc de machines CNC garantissent une qualité hautement reproductible.

Notre équipe de spécialistes a toujours des solutions optimales à disposition pour les exigences individuelles.

La technologie de surfaces est notre spécialité.





1935	Fondation de l'entreprise artisanale. Transformation en une société anonyme.
1975	Achat de l'entreprise Sablux Technik AG fondé en 1956 .
1986	Elargissement de la production, pour cette raison délocalisation de Dübendorf à Bachenbülach dans ses propres sites de production.
1998	Achat d'une autre propriété en face de la production existante pour construction technologie de sablage.
1999	Certification selon la norme ISO 9001
2002	Modernisation du parc de machines CNC. Spécialités: Centre de laser de presse FinnPower, Presse à plier.
2004	Nouvelle organisation des ventes «Cheminée Poêles» pour un partenariat proche du client.
2006	Ouverture d'une nouvelle exposition de cheminées en septembre.
2009	Le secteur «Cheminée» est cédé à l'entreprise Kleining, en Allemagne.
2010	Les secteurs fabrication d'appareils usinage de tôle et technologie de sablage sont rassemblés au sein de Sablux Technik AG.
2011	Intégration du secteur «Technologie de microsablage» de Xintech Systems AG

Sommaire

Fabrication et production	4
Cabines standard	8
Séparateur de poussière	14
Méthode de sablage	16
Préparation de l'abrasif	17
Technologie de micro-sablage XINTECH	18
Installations spécifiques	24
Technologie de sablage à jet libre	29
Locaux de sablage Container	30
Produits spéciaux	31
Abrasifs	32
Service Services	34

Sablux

La différence raffinée

La compétence de dans tous les domaines.

En tant qu'entreprise de production compétente dans l'usinage de tôle, nous fabriquons des structures complexes en tôle avec la plus grande précision.

Une longue expérience, un savoir-faire étendu et un haut degré de flexibilité caractérise notre équipe de spécialistes.

Des constructions créés par CAD et une fabrication sur ordinateur (CAM) sont des garants supplémentaires pour des résultats de production parfaits.

Nos forces:

Usinage des tôles les plus fines.

Production individuelle et en série.
Prototypes.

Plus de 25 ans d'expérience dans l'ingénierie et la fabrication de revêtements de machines.

Soudés, peints et montés.

De structures complexes en tôle, par ex. des armoires électriques, des cabines, des châssis, des cuves, etc.

Vous cherchez après des solutions.
Nous en avons pour vous.





Postes de travail Sablux avec l'installation d'extraction de fumée la plus moderne.



Sablux

La différence raffinée



- 1 Montage préalable d'un revêtement de machine.
- 2 Groupe de construction d'un revêtement de machine.
- 3 Revêtement de machine.
- 4 Fabrication spéciale d'un sas à palettes.
- 5 Fabrication en série d'un carter de séparateur de poussière.
- 6 Revêtement de machine.



Le coeur de la production de Sablux. Centre de presse au Laser entièrement automatique Finn-Power LP6.

Possibilité d'usage sans employé (équipe fantôme).

Les filetages coupent et estampent en une étape de travail.

Acier jusque 8 mm.

Acier chromé jusque 5 mm.

Aluminium jusque 5 mm.

Plage de travail 1500 x 3000 mm.

Avec déplacement 1500 x 4000 mm.

Presse à plier hydr., Beyeler: 250 tonnes
longueur de pliage: 3m et 4m.



Vos avantages:

Des produits techniques de pointe.

Des appareils sûrs certifiés CE.

Certification ISO 9001:2008.

Structure modulaire. Pouvant être échangés. Elargis.

Structure en tôle solide pour une grande stabilité.

Cartes avec revêtement en poudre dont l'aspect extérieur reste longtemps en bon état.

Design d'appareils avec pieds profilés en diagonale pour une plus grande charge porteuse.



Avec la force à l'état pur. Avec la plus grande délicatesse.
Avec la technologie la plus moderne.



Sablux

La différence raffinée



Présence régulière dans les salons professionnels.

Sablux SX 155 S

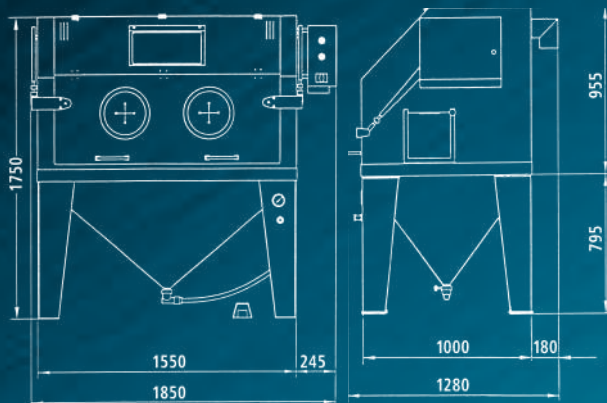

Dimensions extérieures:	Largeur	1'550 mm + 300 mm (Tableau électrique + levage)
	Profondeur	1'080 mm (sans arc + aspiration)
	Hauteur	1'750 + 550 mm (lorsque la cabine est ouverte) 1'750 mm (lorsque la cabine est fermée)
Dimensions intérieures:	Largeur	1'545 mm
	Profondeur	890 mm ; 970 mm (sans nettoyeur à refoulement)
	Hauteur	780 mm ; 840 mm (sans support de pistolet)
Poids:	env. 340 kg	
Raccord en air comprimé:	G 3/4" avec couplage à vis. Largeur libre des tuyaux 19 mm.	
Grille:	3 pièces, capacité de charge de surface 340 kg (plus grande capacité de charge disponible sur demande).	

Pistolet de sablage:	Principe à injection, pistolet à haute puissance «Power-shot» de type 140, Equipement standard: support Borkarbid + buse à sable Ø 11 mm, buse à sable en céramique, en option. Buse à air Ø 5 mm. Besoin en air env. m³/h pour 400 kPa (4bar) de pression d'exploitation. Si des buses de sablage avec un diamètre plus grand ou plus petit sont utilisés, il faut ajuster les buse à air.
Support de pistolet:	Réglable de tous les côtés et monté sur la barre transversale continue.
Pédale à pied:	Électrique, avec un capot de protection IP 65.
Bac d'écoulement du sable:	Pour réguler la quantité de sable, légèrement amovible en cas d'éventuel changement d'abrasif.
Couvercle de la cabine:	Paroi avant 2 pièces, est déplacée en hauteur avec les deux poignées, compensation du poids grâce à des amortisseurs à gaz. Cabine accessible avec grue.
Vitre:	Sans angle mort, double vitrage avec verre d'usure pouvant être changé en quelques secondes.
Eclairage:	2 néons fluorescents de 55 W, 230 V dans un boîtier étanche à la poussière au plafond de la cabine.
Coulisseau latéral:	Dans les deux parois latérales 250 x 240 mm, pour déplacer le matériel en bâton, couvert en plus avec un rideau en caoutchouc.
Perforeuse manuelle:	Recouverte per une double couche de caoutchouc spécial résistante à l'abrasion (en option avec des gants en caoutchouc fixes)
Armoire électrique:	Étanche à la poussière, montée à droite contre la cabine, avec interrupteur principal (verrouillable), interrupteur commando, protection et fusible de commande.
Branchement électrique:	230/400 V, 50 Hz. Valeur de branchement: kW en fonction du séparateur de poussière (tension spécifique possible).
Manomètre:	Dans le pied droit de la cabine, plage de mesure 0-1'000 kPa (0-10 bar).
Valve de réduction de pression:	Purge d'air automatique, dans le pied droit de la cabine, plage de mesure, 0-900kPa (0-9 bar).
Interrupteur de sécurité:	Sablage automatiquement interrompu lorsque l'on ouvre la cabine (conformité suva)
Extraction de la poussière:	Manchons de raccordement sur la paroi arrière (Ø 100 mm).
Séparateur de poussière:	L'offre Sablux contient une sélection de différents séparateurs de poussière. Sa parfaite adaptation est la condition à l'exploitation optimale de l'installation de sablage.
1	Tambour rotatif Ø 565mm, pour usiner les matières premières plus importantes avec des lots plus petits.
2	Groupe de machine à corbeille rotative de type DK 141, corbeilles Ø 565mm avec diverses - qui permettent un usinage rentable de vos matières premières. Le buse d'air soufflé intégré garantit le nettoyage optimal des pièces usinées après le sablage.
3	Groupes de machines à corbeille rotative double de type DK 75 corbeilles Ø 260mm avec diverses percées pour un usinage rentable de vos matières premières.
4	Table rotative manuelle, pouvant être utilisée à la place de la grille du milieu et disponible avec Ø 600mm und Ø 750mm. Charges centriques possibles jusque 300 kg.
5	Embranchement de la table rotative Ø 600 jusque Ø 750mm avec tension de sécurité 24V, Installation avec double pédale à pied.

Sablux SX 115 S

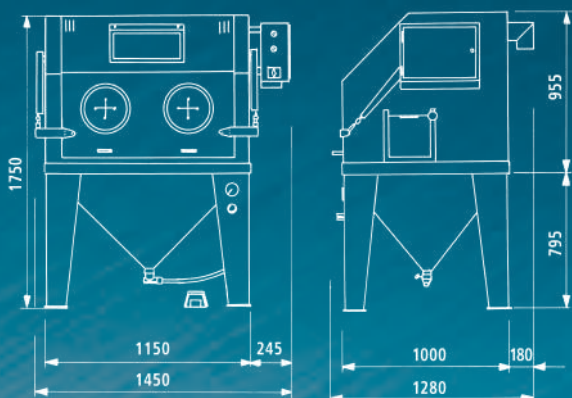
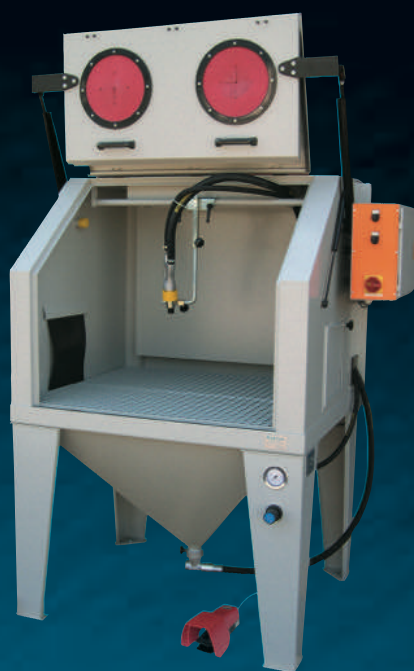

Dimensions extérieures:	Largeur	1'150 mm + 300 mm (Tableau électrique + levage)
	Profondeur	1'080 mm (sans arc + aspiration)
	Hauteur	1'750 + 550 mm (lorsque la cabine est ouverte) 1'570 mm (lorsque la cabine est fermée)
Dimensions intérieures:	Largeur	1'145 mm
	Profondeur	890 mm ; 970 mm (sans nettoyeur à refoulement)
	Hauteur	780 mm ; 840 mm (sans support de pistolet)
Poids:	env. 250 kg	
Raccord en air comprimé:	G 3/4" avec couplage à vis. Largeur libre des tuyaux 19 mm.	
Grille:	2 pièces, capacité de charge de surface 200 kg (plus grande capacité de charge disponible sur demande).	

Pistolet de sablage:	Principe à injection, pistolet à haute puissance «Power-shot» de type 100, Equipement standard: support Borkarbid + buse à sable Ø 10 mm, buse à sable en céramique, en option. Buse à air Ø 4 mm. Besoin en air env. m³/h pour 400 kPa (4bar) de pression d'exploitation. Si des buses de sablage avec un diamètre plus grand ou plus petit sont utilisés, il faut ajuster les buse à air.
Support de pistolet:	Réglable de tous les côtés et monté sur la barre transversale continue.
Pédale à pied:	Électrique, avec un capot de protection IP 65.
Bac d'écoulement du sable:	Pour réguler la quantité de sable, légèrement amovible en cas d'éventuel changement d'abrasif.
Couvercle de la cabine:	Paroi avant 2 pièces, est déplacée en hauteur avec les deux poignées, compensation du poids grâce à des amortisseurs à gaz. Cabine accessible avec grue.
Vitre:	Sans angle mort, double vitrage avec verre d'usure pouvant être changé en quelques secondes.
Eclairage:	2 néons fluorescents de 55 W, 230 V dans un boîtier étanche à la poussière au plafond de la cabine.
Coulisseau latéral:	Dans les deux parois latérales 250 x 240 mm, pour déplacer le matériel en bâton, couvert en plus avec un rideau en caoutchouc.
Perforeuse manuelle:	Recouverte per une double couche de caoutchouc spécial résistante à l'abrasion (en option avec des gants en caoutchouc fixes)
Armoire électrique:	Étanche à la poussière, montée à droite contre la cabine, avec interrupteur principal (verrouillable), interrupteur commando, protection et fusible de commande.
Branchement électrique:	3 x 400 V, 50 Hz. Valeur de branchement: kW en fonction du séparateur de poussière (tension spécifique possible).
Manomètre:	Dans le pied droit de la cabine, plage de mesure 0-1'000 kPa (0-10 bar).
Valve de réduction de pression:	Purge d'air automatique, dans le pied droit de la cabine, plage de mesure, 0-900kPa (0-9 bar).
Interrupteur de sécurité:	Sablage automatiquement interrompu lorsque l'on ouvre la cabine (conformité suva)
Extraction de la poussière:	Manchons de raccordement sur la paroi arrière (Ø 100 mm).
Séparateur de poussière:	L'offre Sablux contient une sélection de différents séparateurs de poussière. Sa parfaite adaptation est la condition à l'exploitation optimale de l'installation de sablage.
1	Tambour rotatif Ø 565mm, pour usiner les matières premières plus importantes avec des lots plus petits.
2	Groupe de machine à corbeille rotative de type DK 141, corbeilles Ø 565mm avec diverses - qui permettent un usinage rentable de vos matières premières. Le buse d'air soufflé intégré garantit le nettoyage optimal des pièces usinées après le sablage.
3	Groupes de machines à corbeille rotative double de type DK 75 corbeilles Ø 260mm avec diverses percées pour un usinage rentable de vos matières premières.
4	Table rotative manuelle, pouvant être utilisée à la place de la grille du milieu et disponible avec Ø 600mm und Ø 750mm.
5	Entraînement de la table rotative Ø 600 jusque Ø 750mm avec tension de sécurité 24V, Installation avec double pédale à pied.

Sablux SX 90 S

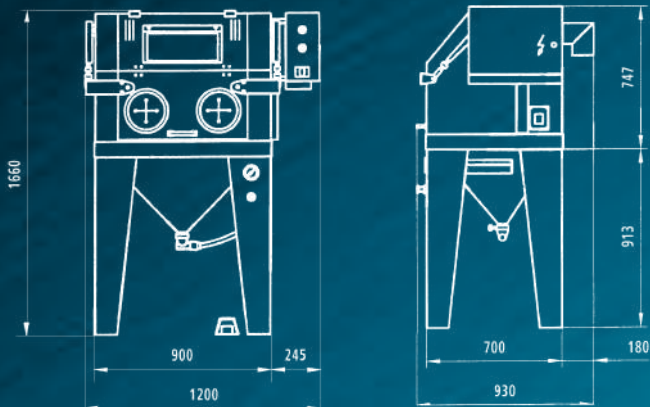

Dimensions extérieures:	Largeur	900 mm + 300 mm (Tableau électrique + levage)
	Profondeur	780 mm (sans arc + aspiration)
	Hauteur	1'660 + 320 mm (lorsque la cabine est ouverte) 1'660 mm (lorsque la cabine est fermée)
Dimensions intérieures:	Largeur	895 mm
	Profondeur	610 mm ; 670 mm (sans nettoyeur à refoulement)
	Hauteur	545 mm
Poids:	env. 170 kg	
Raccord en air comprimé:	G 3/4" avec couplage à vis. Largeur libre des tuyaux 19 mm.	
Grille:	2 pièces, capacité de charge de surface 100 kg (plus grande capacité de charge disponible sur demande).	



Pistolet de sablage:	Principe à injection, pistolet à haute puissance «Power-shot» de type 100, Equipement standard: support Borkarbid + buse à sable Ø 10 mm, buse à sable en céramique, en option. Buse à air Ø 4 mm. Besoin en air env. 40 m³/h pour 400 kPa (4bar) de pression d'exploitation. Si des buses de sablage avec un diamètre plus grand ou plus petit sont utilisés, il faut ajuster les buse à air.
Support de pistolet:	Réglable de tous les côtés et monté sur la barre transversale continue.
Pédale à pied:	Électrique, avec un capot de protection IP 65.
Bac d'écoulement du sable:	Pour réguler la quantité de sable, légèrement amovible en cas d'éventuel changement d'abrasif.
Couvercle de la cabine:	Pari avant 2 pièces, est déplacée en hauteur avec une poignée, compensation du poids grâce à des amortisseurs à gaz. Cabine accessible avec grue.
Vitre:	Sans angle mort, double vitrage avec verre d'usure pouvant être changé en quelques secondes.
Eclairage:	2 néons fluorescents de 55 W, 230 V dans un boîtier étanche à la poussière au plafond de la cabine.
Perforeuse manuelle:	Recouverte par une double couche de caoutchouc spécial résistante à l'abrasion (en option avec des gants en caoutchouc fixes)
Armoire électrique:	Étanche à la poussière, montée à droite contre la cabine, avec interrupteur principal (verrouillable), interrupteur commando, protection et fusible de commande.
Branchement électrique:	230/400 V, 50 Hz. Valeur de branchement: kW en fonction du séparateur de poussière (tension spécifique possible).
Manomètre:	Dans le pied droit de la cabine, plage de mesure 0-1'000 kPa (0-10 bar).
Valve de réduction de pression:	Purge d'air automatique, dans le pied droit de la cabine, plage de mesure, 0-900kPa (0-9 bar).
Interrupteur de sécurité:	Sablage automatiquement interrompu lorsque l'on ouvre la cabine (conformité suva)
Extraction de la poussière:	Manchons de raccordement sur la paroi arrière (Ø 100 mm).
Séparateur de poussière:	L'offre Sablux contient une sélection de différents séparateurs de poussière. Sa parfaite adaptation est la condition à l'exploitation optimale de l'installation de sablage.

1	Table rotative manuelle Ø 400mm, utilisable à la place de la grille. Charges centriques possibles jusque 80 kg.
2	Groupe de machines avec corbeille rotative de type DK 75, corbeilles: Ø 260mm avec diverses percées qui permettent un usinage rentable matières premières.
3	Groupe de machine avec corbeille rotative de type 75 spécial. Pour usiner les petites matières premières qui permettent des pressions de première accélération et de processis très basses - Corbeilles disponibles dans divers matériaux et percées.

Des mouvements qui s'adaptent à votre pièce à usiner.

Les séries d'installation Sablux peuvent être montées de façon universelle et précisément en fonction de vos besoins. Les mouvements de pistolets, qu'ils soient verticaux, horizontaux et/ou dans un système à bascule, sont conçus selon vos exigences.

Les longueurs de course et les modèles sont montés selon vos exigences dans les installations, en dehors du local de sablage, et sont protégés de la poussière.

Mouvement de pistolet



1

Mouvement de pistolet avec 6 buses dans le système à bascule. Entraînement avec un motoréducteur, angle réglable avec un excentrique. Les gicleurs à air soufflé montés sur les buses de sablage offrent un nettoyage optimal des pièces usinées après le sablage.

Dimensions extérieures:	Largeur	550mm+100mm (branchements et interrupteur principal)
	Profondeur	460mm+220mm (avec séparateur de poussière intégré)
	Hauteur	810mm
Dimensions intérieures:	Largeur	545mm
	Profondeur	370mm
	Hauteur	300mm (milieu)
Poids:	Cabine	40 kg
	Séparateur de poussière	38 kg
	Totale	78 kg

Sablux SX 60 S

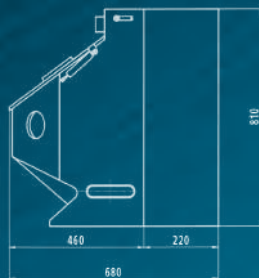
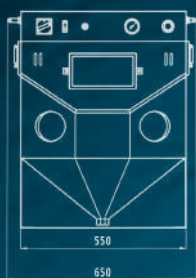

Raccord en air comprimé:	G 1/4" avec couplage à vis. Largeur libre des tuyaux 10 mm.
Grille:	2 pièces
Pistolet de sablage:	Principe à injection, pistolet de type 65, Equipement standard: buse de sablage en ceramique Ø 6 mm, Buse à air en acier inox Ø 2 mm. Besoin en air env. 10 m³/h pour 400 kPa (4bar) de pression d'exploitation. Si des buses de sablage avec un diamètre plus grand ou plus petit sont utilisés, il faut ajuster le buse à air.
Support de pistolet:	Réglable de tous les côtés et monté sur la barre transversale continue.
Pédale à pied:	Électrique
Bac d'écoulement du sable:	Pour réguler la quantité de sable, légèrement amovible en cas d'éventuel changement d'abrasif.
Couvercle de la cabine:	Paroi avant 1 pièce, compensation du poids grâce à des amortisseurs à gaz.
Vitre:	Double vitrage avec verre d'usure pouvant être changé en quelques secondes.
Eclairage:	1 néon fluorescent de 36 W, 230 V dans un boîtier étanche à la poussière au plafond de la cabine.
Perforeuse manuelle:	Recouverte par une double couche de caoutchouc spécial résistante à l'abrasion (en option avec des gants en caoutchouc fixes)
Armoire électrique:	Étanche à la poussière, montée à droite contre la cabine, avec interrupteur principal (verrouillable), interrupteur commando, protection et fusible de commande.
Branchement électrique:	230V, 50 Hz. Valeur de branchement: kW en fonction du séparateur de poussière (tension spécifique possible).
Manomètre:	Plage de mesure 0-1'000 kPa (0-10 bar).
Valve de réduction de pression:	Purge d'air automatique, plage de mesure 0-1'000kPa (0-10 bar).
Interrupteur de sécurité:	Sablage automatiquement interrompu lorsque l'on ouvre la cabine (conformité suva)
Extraction de la poussière:	Séparateur de poussière monté sur la paroi arrière, avec manchons de connexion.
Séparateur de poussière:	Le séparateur de poussière peut être monté sur la paroi arrière ou installé par ex. sous la table. Installer des tuyaux de poussière aussi courts que possible.

Sablux LeanBlast 1000 S

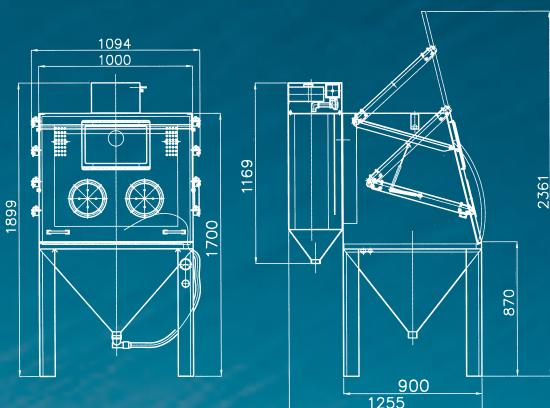
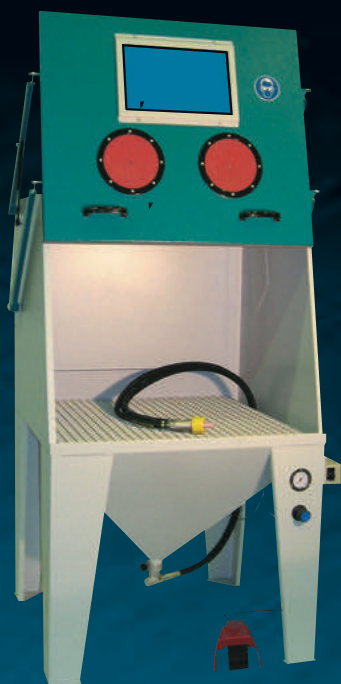

Domaines d'utilisation:	Convient spécialement aux petites entreprises, p.e.: Garages Serrureries Entreprise de peinture automobile Ateliers de réparation Entreprise de peinture etc.
Matériaux usinables:	Fer Métaux non ferreux Bois Plastique Pierre Verre etc.

Dimensions extérieures:	Largeur 1125mm Profondeur 1250mm Hauteur 1900mm (lorsque la porte est fermée) 2365mm (lorsque la porte est ouverte)
Espace de travail:	Largeur 990mm Profondeur 800mm Hauteur 840mm (milieur)
Poids:	210 kg
Besoin en air pour 4 bar:	40 m ³ /h
Grille:	1 pièce
Pistolet de sablage:	Principe d'injection, pistolet hautement performant «Power-shot» de type 100; Equipement standard: buse à sable en céramique Ø 10 mm ou en carbure de bore Ø 10mm. Buse à air en acier inox Ø 4 mm. Si des buses de sablage avec un diamètre plus grand ou plus petit sont utilisés, il faut ajuster les buses à air.
Support de pistolet:	Réglable de tous les côtés et monté sur la barre transversale continue.
Eclairage intérieur:	60 Watt.
Branchement électrique:	1 x 230 V, Valeur de branchement env. 500 W
Extraction de poussière:	Séparateur de poussière monté sur la paroi arrière avec manchons de connexion.
Séparateur de poussière:	Intégré à la paroi arrière avec 1 cartouche de filtre 600m ³ /h
1	Table rotative manuelle Ø 600mm, utilisable à la place de la grille. Charges centriques possibles jusque 80 kg.

La technologie de filtre Sablux est conçue pour les types de poussières à haute concentration les plus divers.

Elle peut être également utilisée indépendamment des installations de sablage.

Séparateur de poussière type IS 852



Le produit standard.

L'installation de filtrage de type IS 852 complète le concept d'installation, et est adaptée aux installations de sablage SX 90 S à SX 155 S. Outre le nettoyage manuel du filtre en appuyant sur un bouton à l'aide de la réserve pression intégrée, le tiroir à poussière simple à monter est compris également dans le modèle standard.

Valeur de branchement:	230 / 400V. Préfusible à monter par le client 3 x 10A.
Utilisation:	Pour les cabines standard, ou utilisation avec 1 pistolet à injection.
Dimensions:	500 x 500 x 1'740 mm (Standard avec tiroir à poussière et cône de pression).
Poids:	env. 90 kg
Peinture:	RAL 7035 gris clair
Option:	Réservoir à poussière roulant. Nettoyage automatique du filtre (commande montée sur le séparateur de poussière ou dans l'armoire électrique de l'installation).

Séparateur de poussière type IS 1500 | 2000



Pour les systèmes de sablage sous pression ou l'assemblage de plusieurs cabines de sablage.

Valeur de branchement:	230 / 400V. Préfusible à monter par le client 3 x 10A.
Utilisation:	À partir de 3 pistolets à injection ou dans le système de sablage sous pression avec palier ou tranchée.
Dimensions:	740x640x2050mm avec tiroir à poussière standard 740x640x2400mm avec réservoir à poussière roulant en option 740 x 640 x 2115 mm avec tiroir à poussière et cône de pression 740 x 640 x 2465 mm avec réservoir de poussière roulant et cône de pression
Poids:	env. 200 kg
Peinture:	RAL 7035 gris clair
Option:	Nettoyage automatique du filtre (commande intégrée au séparateur de poussière ou à l'armoire électrique de l'installation).

Filtre grande taille



Les séparateurs de poussière à partir d'une puissance nominale d'extraction de 2500 m³/h sont évalués sur mesure en fonction des concepts d'installation correspondants.

Dans ce segment, tous les séparateurs de poussières disposent d'un nettoyage de filtre automatique avec présélection du programme et d'un réservoir de poussière sur roulettes pour vider facilement la poussière résiduelle.

La surveillance de pression différentielle du non-tissé de filtre et un amortisseur sonore pour réduire le bruit complètent l'équipement.

Bonne visibilité pour tous les travaux.

Séparateur de poussière PC 4/TV-H avec une très grande colonne d'eau convient parfaitement à la réalisation d'un abrasif avec un cyclone.

Installation de filtre PC 6/8/TV pour les fabrications spécifiques avec une puissance nominale d'extraction souhaitée élevée comme, par exemple pour l'utilisation de plusieurs ventilateurs de sablage sous pression.

Séparateur de poussière PCex 12TV pour applications ATEX.

Comparaison Injecteur | SAD-20

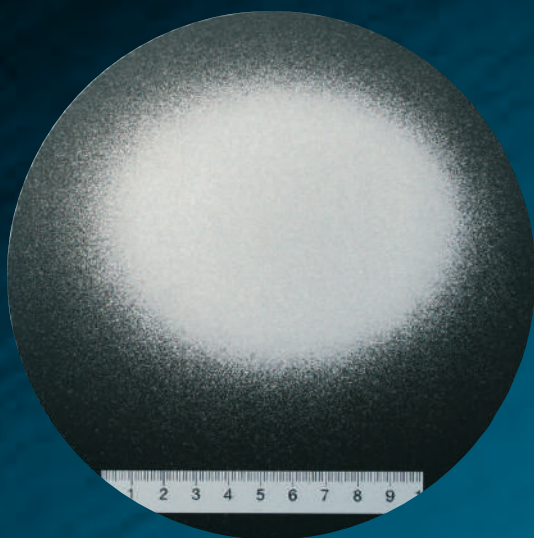
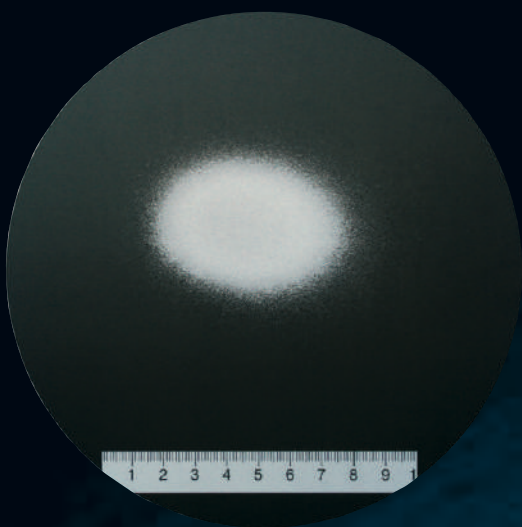

Le système à injection.

Celui-ci convient à une méthode de sablage continue et précise. Sablux propose pour les différents besoins et concepts d'installation le pistolet injecteur correspondant, également en version inoxydable. Les buses de sablage sont, en fonction de l'abrasif, soutenues par du carbure de bore ou de la céramique.

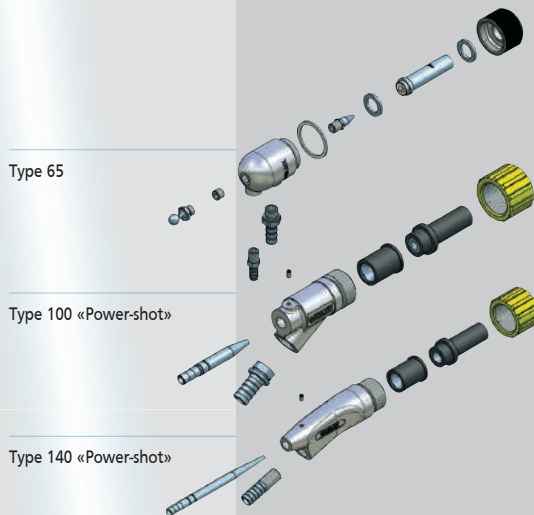

Machine:	SX 155 S
Pistolet:	Typ 140 «Power-shot», buse d'air Ø 5mm, buse de sablage Ø 11mm
Pression:	3 bar
Distance:	100mm, angle 45°
Abrasif:	Électro-corindon F046

Le processus de sablage sous pression.

Etre équipé pour les grandes tâches efficacement. L'abrasif est mis sous pression dans une cuve de sablage sous pression agréée. Le dosage est réalisé par un vérin de dosage pneumatique réglable.

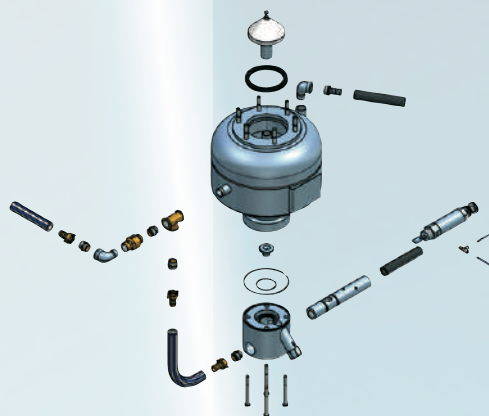

Machine:	SAD-20
Pistolet:	Tuyau de sable NW 19, buse de sablage Ø 8mm
Pression:	3 bar
Distance:	300mm, angle 45°
Abrasif:	Électro-corindon F046

Comparaison Cyclone | Installation



Le cyclone.

Dans un cyclone, l'abrasif est séparé des particules de poussière et de saletés. L'accélération est réalisée par la puissance du ventilateur à dépression du séparateur de poussière. La matière réutilisable retombe en fonction du système de sablage dans le réservoir de réserve ou dans la couve de sable sous pression et peut être utilisée, quel que soit son type, pour plusieurs processus de sablage.

Pour la protection et la préservation du cyclone, il est recommandé d'utiliser une couverture en caoutchouc lorsque des milieux abrasifs sont utilisés.



L'installation de criblage.

Pour atteindre une rugosité régulière sur l'ensemble du composant, une préparation efficace du sable et des unités d'avance correspondantes sont indispensables. Ainsi, l'abrasif est libéré dans une installation de criblage en continu des particules gênantes et des impuretés. Il est ensuite conduit dans un séparateur magnétique qui le libère des particules magnétiques pouvant être nocives. Les abrasifs avec le grain inférieur ou supérieur sont retirés du circuit. Ainsi préparé, le processus de sablage est recommencé.

- | | |
|---|---|
| 1 | Les sondes de niveau signalent en éventuel manque d'abrasif de la commande d'installation. |
| 2 | Séparateur magnétique facilement amovible. |
| 3 | Séparation de l'abrasif avec crible fin et grossier (largeur de maille pouvant être choisie par le client). |

Tous les transformateurs de plastiques connaissent le problème de dépôts dans la pièce moulée. Le nettoyage des pigments de couleur - et des dépôts de matières de remplissage ainsi que des impuretés des outils et des convoyeurs fait partie du travail quotidien. En utilisant des milieux de sablage sans abrasif avec des tailles de grains diverses, l'ensemble des dépôts de plastique peut être retiré sans modifier la structure ni endommager les gravures et les bords de séparation, la plupart du temps, en quelques minutes. Les pièces usinées, même correctement recouvertes, peuvent être nettoyées, sans endommager leur revêtement. Etant donné qu'aucun produit chimique n'est utilisé et que la surface à nettoyer n'est pas exposée à des températures élevées, les effets indésirables peuvent être exclus.

Xintech MasterClean XS 95

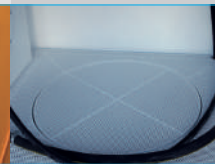

XINTECH Systems
by Sablux

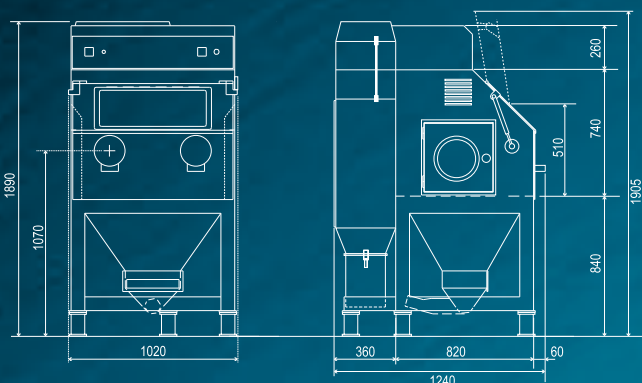

Pour nettoyer les salissures grossières, les installations de sablage sous pression avec des puissances particulièrement élevées sont utilisées. Le milieu de sablage utilisé est rempli dans un récipient sous pression spécial et directement enrichi avec l'air comprimé. Par cette technologie, on atteint une forte accélération du milieu et un nettoyage optimal, même en cas de très fort encrassement. Pour le nettoyage des convoyeurs d'extrudeuse et des composants de taille similaire, MasterClean est pourvu d'ouvertures latérales permettant de glisser ces pièces.

Dimensions de la cabine: L 1020 mm, P 1230 mm, H 1910 mm

Espace de travail: L 950 mm, P 750 mm, H 510 mm

Poids env.: 440 kg

Quantité d'air transporté: ± 1'350 Ltr./min. avec 5 bar et buse à sabler Ø 5 mm

Plage de pression: 1-8 bar

Branchement électrique: 230 V / 50 Hz (3 Ph+N+E)

Branchement d'air: G 1/2"

Équipement:

Grille de travail en tôle percée, facilement amovible

Trappe de visite de sécurité à l'avant en verre durci

Gants résistants à l'abrasion, amovibles, rembourrés en tricot

2 portes latérales 410x430 mm

Buse à sabler Ø 5 mm, valve de réduction et manomètre 0 - 10 bar

Cuve de sablage sous pression travaillant automatiquement

Système de dépoussiérage de cabine et de séparation de la poussière intégré, travaillant seule avec un cyclone ultra-performant

Pédale à pied

Séparateur d'eau

Système de filtre ultra-performant intégré avec 2 cartouches de filtre avec nettoyage automatique

Cuve de récupération de la poussière avec fermeture rapide

Interrupteur final de la porte

- | | |
|---|---|
| 1 | Avec roulettes. |
| 2 | Écluses. |
| 3 | Table rotative enclenchée Ø 600 mm, charge portante jusqu'à 800 kg. |
| 4 | Modèle avec double réservoir |

Nettoyage absolument sans abrasion des revêtements en plastique sur les éléments de compounding et les vis sans fin. Le standard de qualité ne cessant d'augmenter promeut les solutions innovantes.

Il est possible de nettoyer des vis sans avec un Ø de 14–180mm sur une longueur de 1 - 5m (autres longueurs et diamètres possibles sur demande). La commande générale de l'unité de transport et de sablage est réalisée par une programmation simple des processus de nettoyage avec un panneau tactile.

En fonction du degré de saleté, il est possible de régler jusque 5 zones de nettoyage.

Il est également possible de procéder à un nettoyage manuel.

Automate de nettoyage des vis

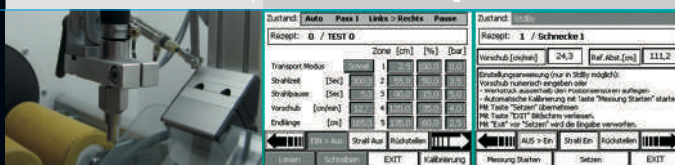

XINTECH Systems
by Sablux

Dimensions de la cabine:	L 1020 mm, P 1230 mm, H 1930 mm
Espace de travail:	L 950 mm, P 740 mm, H 510 mm
Poids total:	815kg
Consommation d'air pour 4 bar:	env. 1130l/min avec buse de sablage Ø 5 mm
Pression de travail:	1.5 – 8 bar
Valeur totale de raccord:	1.57kVA
Branchement d'air:	G 1/2"
Options:	Couverde en acrylique avec ou sans verrouillage Réservoir de collecte de la poussière avec surveillance de niveau Remplissage automatique de l'abrasif avec un silo (25 kg) Surveillance du système automatique d'exploitation



Segment de vis sans fin avant et après le nettoyage

1	Buse de sablage avec mouvement de bascule.
2	Programmation simple du processus de sablage, avance de la vis sans fin
3	Programme de nettoyage: Transport avant et arrière de vis sans fin grâce à une technologie de capteurs sophistiquée
	La vis sans fin peut être programmée séparément ou divisée en fonction du degré d'encrassement dans 1 à 5 longueur selon les zones (cm) (durée de sablage/avance)
	C'est rentable, car les zones non contaminées peuvent être laissées de côté (économie de temps et d'abrasif).
	Calibrage automatique de l'avance.



Une buse avant et après un traitement à deux étapes de microsablage.

Xintech MasterFinish XS 75



XINTECH Systems
by Sablux

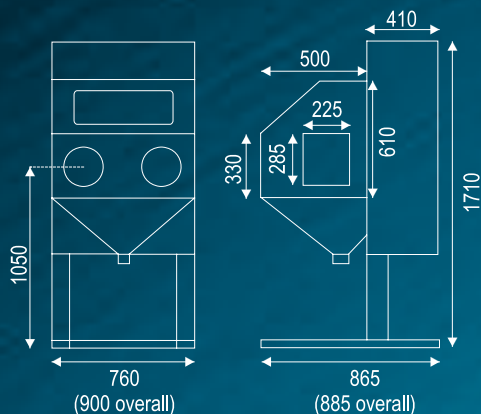

Installation de microsablage avec injecteur standard pour optimiser et uniformiser les surfaces des outils.

Tous les usinages de surfaces métalliques laissent des dépôts, par ex. la «zone blanche» après l'abrasion de fil et à bascule ou les dépôts après le meulage. Très fréquemment, ces imperfections conduisent à des problèmes de déformations des pièces en plastique ou à un encrassement à cause des dépôts. Avec l'usinage des surfaces en utilisant une technologie de microsablage, les outils sont préparés de façon optimale pour une grande productivité et une longue durée de vie. Pour le processus à plusieurs étapes utilisé ici, des milieux de sablage définis dont la composition et la granulométrie est déterminée par l'application sont utilisés. Pour l'usinage du plastique, la qualité des articles à produire dépend particulièrement de la qualité des surfaces de l'outil.



Dimensions de la cabine:	L 760mm (sans séparateur huile/eau) P 865 mm, H 1710mm
Espace de travail:	L 750mm, P 500mm, hauteur moyenne utilisée 500mm
Poids env.:	150kg
Quantité d'air transportée:	395l/min
Puissance absorbée:	320W
Raccordement électrique:	230V/50Hz
Branchement d'air:	G 1/4"

Equipement:

- Séparateur huile/eau
- Éclairage intérieur 36W
- Coulisseau latéral à gauche et à droite (ouverture L 400 x H 297mm)
- Vitre de sécurité
- Pistolet de sablage en métal dur Ø 5mm
- Buse d'air de soufflé/de nettoyage dans local de sablage
- Injecteur de transport avec accélération d'entrée de l'abrasif
- Préparation automatique de l'abrasif avec un séparateur de granulat
- Système de filtre intégré et réglé

- | | |
|---|---|
| 1 | Table rotative enclenchée Ø 400mm, charge portante jusque 800kg |
| 2 | Système de séchage de l'abrasif, puissance réglable avec un régulateur de coupe de phase avec protection de contact, 0-150Watt. |
| 3 | Réglage en hauteur manuel ou automatique |
| 4 | Sas de passage avec isolation multiple. Ils peuvent être utilisés à la place du coulisseau latéral. |

Xintech DigiFinish XS 75

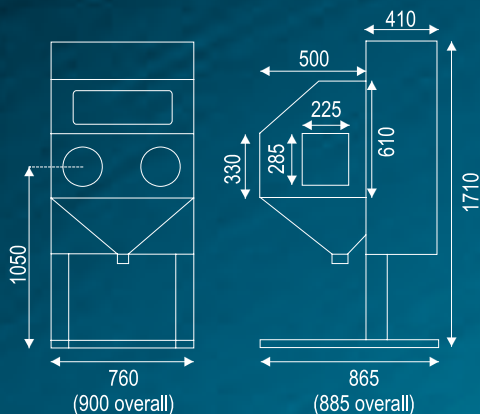

Processus de sablage contrôlé et optimisé grâce à des paramètres reproductibles.

Quantité d'abrasif régulée avec un changeur de fréquence à réglage numérique.

Surface continue du débit réel avec la sonde de débit à ultra-sons (option). Ainsi, aucune interférence sur le débit d'abrasif à cause d'un entassement ou de l'humidité dans l'abrasif.

Réglage numérique de la valeur prévue 0-6 bar de la pression de sablage manuellement ou en tant que valeur de donnée calculée et relative à l'objet depuis le support de données (option).

Accélération d'entrée de l'abrasif réglable numériquement (couplée sur la dépression de cabine).

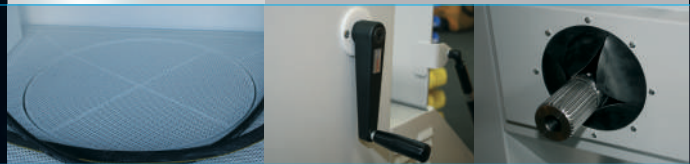

Garantit toujours la fluidité régulière grâce au séchage de l'abrasif, qui travaille de façon entièrement automatique avec la valeur limite d'humidité réglée numériquement.

Nettoyage du filtre automatique avec la valeur limite de pression différentielle.

Usure de l'abrasif beaucoup moins importante avec la dépression surveillée et réglée et ainsi économie considérable et régularité garantie de la qualité de sablage.

Dimensions de la cabine: L 760mm (sans séparateur huile/eau)
P 865mm, H 1710mm

Espace de travail: L 750mm, P 500mm Hauteur utile moyenne 500mm

Poids env.: 160kg

Quantité d'air transportée: 395l/min

Puissance absorbée: 750W

Raccordement électrique: 230V/50Hz

Branchement d'air: G 1/4"

Équipement:

Saisie numérique des paramètres du processus (pression, pression d'accélération d'entrée dépression, humidité de l'abrasif)

Séparateur huile/eau

Éclairage intérieur 36W

Coulisseau latéral à gauche et à droite (ouverture L 400 x H 297mm)

Vitre de sécurité

Pistolet de sablage en métal dur Ø 5mm

Buse d'air de soufflé/de nettoyage dans local de sablage

Système de chauffage

Injecteur de transport avec accélération d'entrée de l'abrasif

Préparation automatique de l'abrasif avec un séparateur de granulat intégré

Système de filtre intégré et réglé

1 Table rotative manuelle enclenchée Ø 400mm, chargeur portante jusque 800kg

2 Réglage en hauteur manuel ou automatique

3 Sacs de passage à isolation multiple. Ils peuvent être utilisés à la place du coulisseau latéral.

La machine **MicroProFinish** est une nouvelle version du DigjFinish à succès. Ces installations de sablage se différencient essentiellement par:

Les installations disposent seulement d'un interrupteur principal. Toutes les autres fonctions et affichages s'effectuent avec l'écran.

Tout le processus, les statuts et les paramètres d'état sont clairement affichés sur un écran couleur.

Tout les paramètres de processus sont réglables avec un écran de visualisation avec le symbole correspondant (écran tactile).

Tous les paramètres du processus sont surveillés entre eux dans une plage max. et min. et peuvent être ainsi réglés correctement les uns avec ou en opposition avec les autres.

Le réglage en hauteur en continu s'effectue en tapotant le symbole correspondant sur l'écran.

Xintech MicroProFinish XS 75

XINTECH Systems
by Sablux

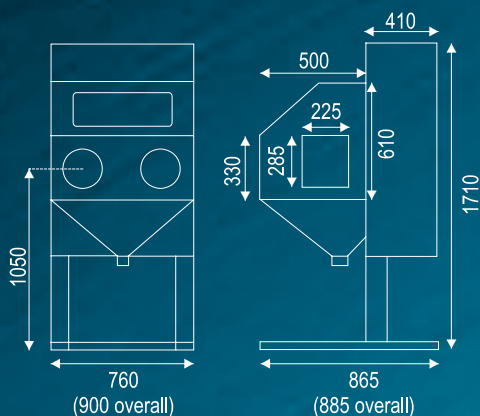
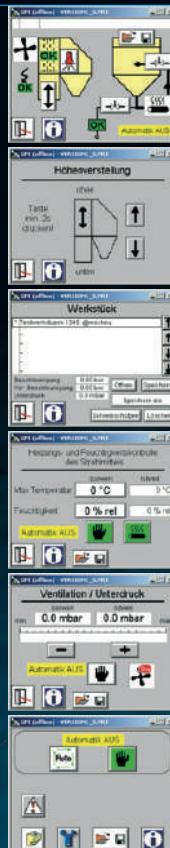

Tous les paramètres de processus étudiés et éprouvés peuvent être directement enregistrés en effleurant leur symbole sur l'écran.

Les sets de données enregistrés de la mémoire de l'installation peuvent être également consultés en tapotant le symbole.

L'installation peut être mise en marche avec un mot de passe pouvant être généré.

Avec ce mot de passe, il est également possible d'activer individuellement ou par paquets les sets de données.

Les intervalles de maintenance et de contrôle sont indiqués au préalable sur l'écran, en fonction de l'état réel de l'installation.

Dimensions de la cabine: L 760mm (sans séparateur huile/eau)
P 865mm, H 1710mm

Espace de travail: L 750mm, P 500mm, Hauteur utile moyenne: 500mm

Poids env.: 160kg

Quantité d'air transportée: 395l/min

Plage de pression: 0.5–10bar

Puissance absorbée: 750W

Raccordement électrique: 230V/50Hz

Branchement d'air: G 1/4"

Equipement:

Panneau tactile en couleurs pour tous les affichages d'état

Saisie numérique et régulation automatique des paramètres du processus (pression, pression d'accélération d'entrée, dépression, humidité de l'abrasif)

Séparateur huile/eau

Eclairage intérieur 36W

Coulisseau latéral à gauche et à droite (ouverture L 400 x H 297mm)

Pistolet de sablage en métal dur Ø 5mm

Buse d'air de soufflé/de nettoyage dans local de sablage

Système de chauffage

Injecteur de transport avec accélération d'entrée de l'abrasif

Préparation automatique de l'abrasif avec un séparateur de granulats intégré

Système de filtre intégré et réglé

Enregistrement des sets de données protégés par mot de passe

Paramètres du processus surveillés

1 Table rotative manuelle endenchée Ø 400mm, charge portante jusque 800kg.

2 Sacs de passage à isolation multiple. Ils peuvent être utilisés à la place du coulisseau latéral.

Les machines de microsablage XS 55 ont été développées comme des installations compactes pour les plus petits usinages de surface.

Le design de son boîtier se fonde sur une expérience vieille de 15 ans. De plus, les acquis techniques les plus essentiels de la grande expérience faite avec la série 75 ont été intégrés au nouveau modèle. Pour résumer, un appareil de sablage au prix avantageux et au niveau technique élevé a vu le jour.

Avec l'utilisation d'un changeur de fréquence, le ventilateur travaille dans toutes les plages de régime avec une efficacité optimale ce qui n'est pas toujours le cas avec les régulateurs.

L'affichage numérique des pressions d'accélération d'entrée et de processus, qui est disponible en option, permet un réglage clair et peut être reproduit parfaitement pour les étapes de travail qui se répètent.

Xintech MasterFinish XS 55

La machine compacte raffinée.

XINTECH Systems
by Sablux

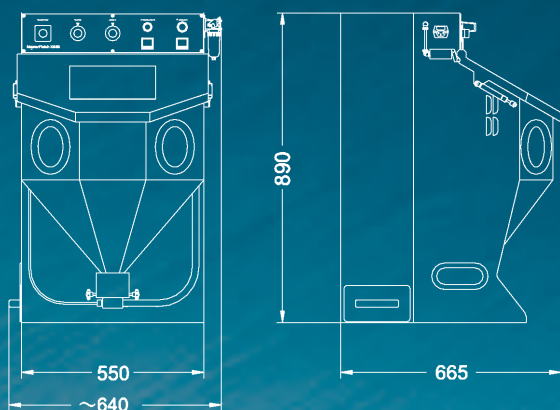
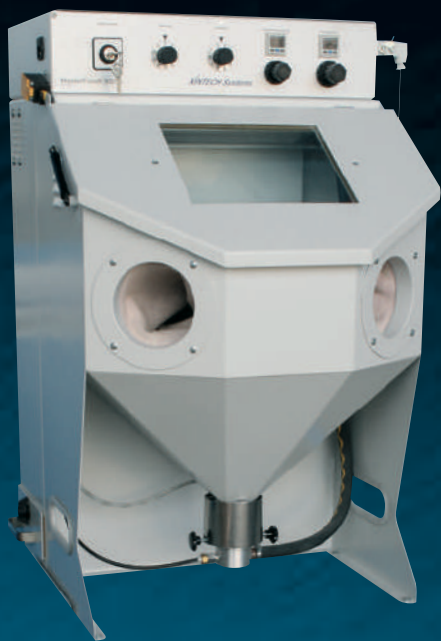

Dimensions de cabine:	L 550mm, P 665mm, H 890mm
Espace de travail:	L 545mm, P 370mm, Hauteur utile moyenne 350mm
Puissance absorbée:	230VA
Raccordement électrique:	230V/50Hz/60Hz
Branchement d'air:	G 1/4"
Plage de pression:	0.5–6 bar (pression min. de branchement 6bar)

Équipement:

Clapet d'utilisation, équipé sur le côté avec deux vérins pneumatiques à gaz (ouverture libre 545mm x 300mm)

Fenêtre de visite avec cadre amovible et deux vis accessibles de l'extérieur

Installation d'aspiration et de filtrage, réglée avec un potentiomètre en continu (changeur de fréquence), équipée de deux cartouches de microfiltre ultra-performantes, qui sont automatiquement nettoyées de façon pneumatique pendant les standby et les pauses.

Unité de séparation du microabrasif pouvant être optimisée avec le régime du ventilateur.

Pression réseau du pistolet d'air soufflé

Raccord en air comprimé avec séparateur huile-eau G 1/4"

Interrupteur à pied à impulsion

Tiroir à poussière manipulable sur le côté en acier

Interrupteur à trois niveaux avec 2 pôles (zéro, standby et sablage)

Grille de travail en tôle percée à deux pièces avec diamètre unique des percées Ø 5mm, capacité de charge jusque 50 kg

Gants de travail vissés

Système de séchage de l'abrasif, réglé avec un potentiomètre en continu avec protection contre les contacts, 0-150 Watt (option)

Pistolet de sablage avec support de buse en métal dur Ø 4mm (standard)

Pression de sablage réglable 0-6 bar, pression de l'accélération d'entrée réglable 0-2 bar avec une valve de régulation de pression et un affichage analogue sur la façade de commande.

- 1 Affichages numériques des pressions (à deux couleurs) pour la pression de pré-accélération et la pression de processus (option)
- 2 Châssis pour les modes de travail dessous ou assis.

Installation satellite SX 140 S

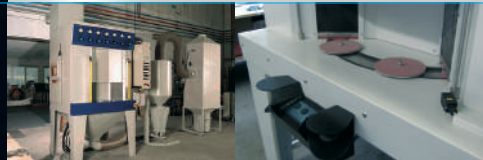

Pour l'usinage optimal des pièces apparentées et/ou similaires rotatives, il convient d'utiliser une installation satellite. Les dimensions de l'installation sont adaptées au composant, le passage du sas et l'écart des buses constituant les critères essentiels. Les pièces à usinées sont cadencées par des zones divisées en secteurs de sortie. Le composant est constamment placé contre les pistolets de sablage et sablés devant ceux-ci. Le mouvement rotatif (satellite) se poursuit dans le secteur de sortie.

La sélection de la matière des composants de l'installation, la préparation et la commande, garantissent au client un concept qui se base exactement sur ses besoins et sur le produit correspondant. Les pièces peuvent être déposées et reprise à la main, soit de façon partiellement automatisée, ou avec un système de manipulation (robot, pick & place).

Image: Satellit SX 140 S avec cuves et installation de criblage

Installation satellite SX 115 S automatisée

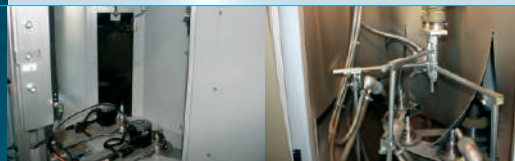

Cette installation dispose de 8 pistolets de sablage qui décape et nettoie le composant précisément dans deux chambres de sablage séparées et dans un secteur de soufflage séparé. Le système de manipulation monté en amont garantit avec un processus de blister l'autonomie nécessaire du concept de l'installation. Pour garantir la précision de la position de la station de dépôt, tous les composants tels que les supports, les assiettes satellites etc. sont surordus après la fabrication.

La cadence est réalisée par un entraînement à à-coups. Les pièces peuvent être usinées selon des positions définies si bien qu'un mouvement de pistolet mécanique est utilisé.

Le sablage des composants est effectuée en double cadence si bien que d'un côté une augmentation du nombre de pièces et d'un autre côté une réduction de la durée peuvent être atteints.

Cellule de robot



Robojober.

En collaboration avec notre entreprise partenaire fabricante de robots, une planification d'une solution compacte de cellules de robots a vu le jour. Pour pouvoir usiner les composants de façon ciblée et avec le minimum de place possible, le concept Robojober a été développé. Le robot de 5 kg intégré dans la cellule sert de système de mouvement et de manipulation. Un système de transport sélectionnable librement transporte les composants à l'aide de supports dans une position de prélèvement définie.

Le robot prélève individuellement les composants et effectue ensuite le mouvement de sablage souhaité. Pour éviter que de l'abrasif s'échappe, l'installation dispose d'un système de sas a été spécialement testé pour cette utilisation et sert de plus de protection pour la tête du robot. Une fois le sablage terminée, le composant est placé dans la position de transport identique et le cycle reprend du début.



Installation de sablage robotisée avec portail



Les pièces à usiner peuvent être travaillées dans plusieurs étapes de travail avec différents abrasifs telle est la solution proposée par cette installation avec portail. Un robot vissé sur la tête garantit le déroulement du processus. Le dépôt et le prélèvement des composants sont effectués à l'aide de systèmes de transport définis. Les installations de sablage et les systèmes de préparation de l'abrasif adapté sont vissés sur le portail. Le système de sas pneumatique sur les parois de la cabine empêche que de l'abrasif ne s'échappe à l'intérieur de l'installation. Des chambres de soufflage nettoient le composants entre les différents processus de sablage.



Table rotative roulante

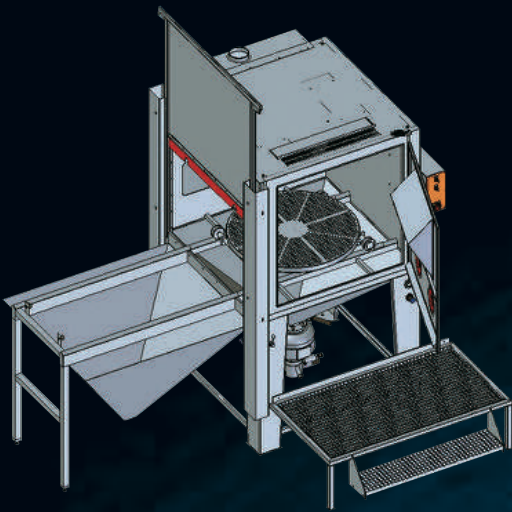

SX 140 S avec table rotative roulante au choix dans le processus de sablage à injection ou sous pression.

Cabine de sablage avec table rotative électrique roulante. Des pièces à usiner avec une charge centrique pouvant atteindre 1000 kg peuvent être déposées de façon bien accessible en dehors de la cabine. La réalisation de vos besoins, du concept au produit fini.



Cabine de sablage avec voie de processus



Cabine de sablage SX 270 S avec voies horizontales et verticales sur le toit de la cabine.

La construction du cadre sert à la tension de pièces à usiner fines et en longueur qui doivent être sablées des deux côtés. Un porte pneumatique à l'avant sert à un accès optimal à l'intérieur de la cabine.

Les longueurs de course des voies sont rélables si bien que la rentabilité du produit à usiner est garantie.



Installation de coordonnées



Cabine de sablage avec système de coordonnées et installation de criblage rond monté en aval.

Les cuves d'abrasif sous pression sont remplies en continue par une tour de criblage avec un silo à abrasif, et un séparateur magnétique. La surveillance de la quantité d'abrasif est prise en charge par les cellules de charge.

Cellules de sablage automatisées



Cabine de sablage SX 120 S.

Les composants sont conduits latérale à l'intérieur de la cabine avec un système automatique. Les pistolets de sablage garantissent avec un positionnement défini un processus de sablage restant identique. Le nombre de pistolets de sablage est déterminé par la taille du composé et la cadence à atteindre. Un silo de réserve monté sur le côté avec une vis sans fin d'alimentation garantit l'autonomie nécessaire. Le revêtement en caoutchouc, ici en Linatex, garantit pour les milieux abrasif, une protection optimale contre l'abrasion et les dégradations.



Concept d'installation de sablage sous pression

pour usiner différentes formes de composants.

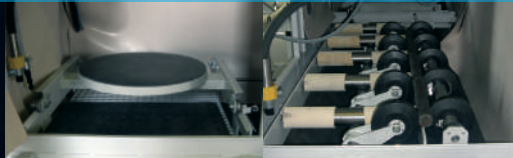

SX 300 S cabine de sablage sous pression avec tables d'appoint.
Deux possibilités d'usinage avec une table rotative ou une entraînement avec arbre pour divers diamètres de pièces à usiner.



Concept d'installation de sablage sous pression

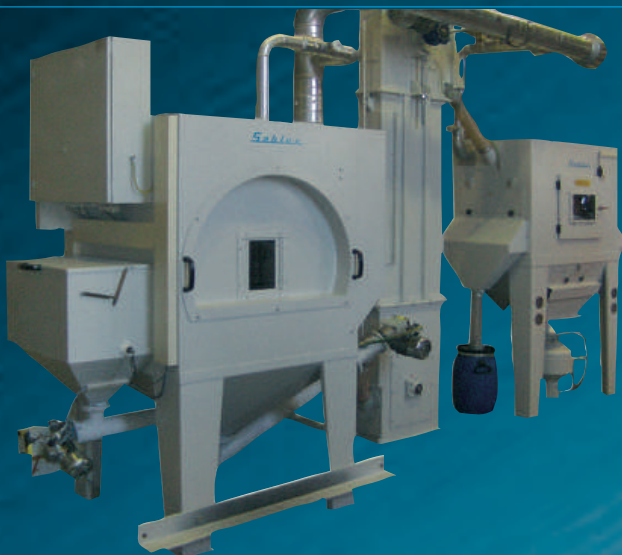

Cabine de sablage SX 100 S.

Avec préparation de l'abrasif montée en aval pour une rugosité de la surface reproductible. Usinage des pièces avec un robot et un sas, un vis sans fin de transport, des cuves, une installation de criblage et un séparateur de poussière complètent l'équipement.

Nos appareils de sablage à sec sont des appareils de sablage sous pression performants. Nous recommandons l'utilisation d'un ensemble de protection et d'un casque (avec alimentation en air frais).

Equipement de série:

Appareils de sablage à jet libre avec rayon d'action long de 8 à 60 m

Télécommande

Soupape de sécurité

Unité de giclage 3.5 mm

Affichage de pression de 0-15bar

En option avec dispositif d'arrêt rapide: la cuve est maintenue sous pression en cas d'arrêt du sablage

Tous les abrasifs traditionnels jusqu'à une granulométrie de 3.5mm peuvent être utilisés

Les appareils VSA sont utilisés fréquemment dans les domaines suivants:

Rénovations de béton

Rénovations d'acier

Nettoyages de cuve

Application avec des locaux de sablage

Appareils VSA



Type	VSA/C24	VSA/C 80	VSA/C 200	VSA/C 230	VSA/C 300
Volumes de cuve en litres:	24	80	200	230	300
Longueur x largeur x hauteur en mm:	470x560x830	800x850x1070	800x1000x1410	800x1000x1460	800x1060x1600
Poids à vide en kg:	30	95	140	190	245
Longueur du tuyau standard/max en m:	5/8	10/20	20/30	20/60	20/60
Puissance nécessaire du compresseur pour 7bar en L:	1100	3500	4600	4600	7200
Pressions d'exploitation du sablage max. en bar:	max. 12	max. 12	max. 12	max. 12	max. 12
Durée de sablage à capacité max. en min:	env. 10	env. 20	env. 40	env. 50	env. 55
Buse en métal dur Ø en mm:	Ø 4	Ø 7	Ø 8	Ø 8	Ø 10
Branchement d'air en ":	Ø ¾	Ø 1	Ø 1 ¼	Ø 1 ¼	Ø 1 ¼

Delta



Appareil des sablage à jet libre pour travail ponctuel avec aspiration de retour.

Parfaite pour éliminer les restes de couleur, la rouille et la saleté. Efficace grâce à un circuit de sablage fermé et un changement rapide d'abrasif.

Longueur x largeur x hauteur:	1100 x 500 x 1530 mm
Poids:	150 kg
Longueurs de tuyau:	Standard 5m, max. 15 m
Ventilateur:	2.2 Kw, (220V)
Besoin d'air:	Pour 7 bar, 1154 l/min
Pression de sablage:	Max. 12 bar
Buse de sablage:	Ø 4 mm (métal dur)
Abrasif capacité:	25 kg

Locaux de sablage | Container

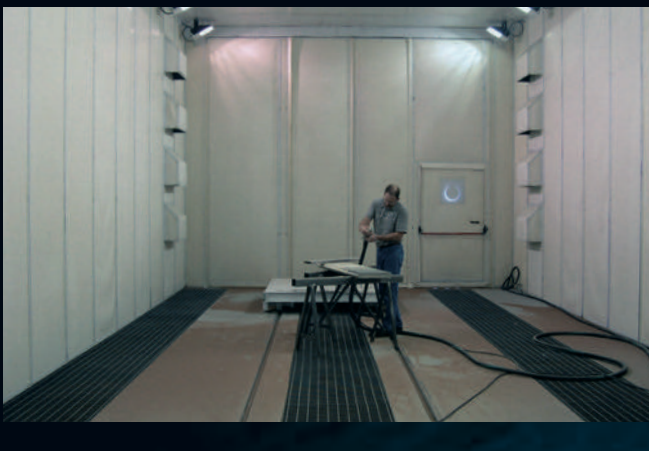

Equipé pour les grandes tâches.

Les locaux de sablage avec système modulaire solide sont fabriqués, dimensionnés et conçus en fonction de la taille souhaitée par le client.

Les systèmes correspondants de transport, de préparation et de filtrage complètent le concept de l'installation.



Le local de sablage compact.

La solution d'un conteneur de sablage se fonde sur la flexibilité, le caractère compact et la rentabilité d'un petit concept de local de sablage.

Compact.

Les pièces usinées plus grandes peuvent être également réalisées de façon compacte grâce aux diverses dimensions de container proposées.

Rentable.

Grâce à la suppression des unités de transport et au système modulaire standardisé un concept d'installation intéressant sur le plan économique a vu le jour.

Flexible.

L'appareil de sablage et le séparateur de poussière sont, séparément du local de sablage, intégrés à l'arrière dans le container de sablage. Il est donc possible de sélectionner l'emplacement du container de sablage de façon flexible et mobile.



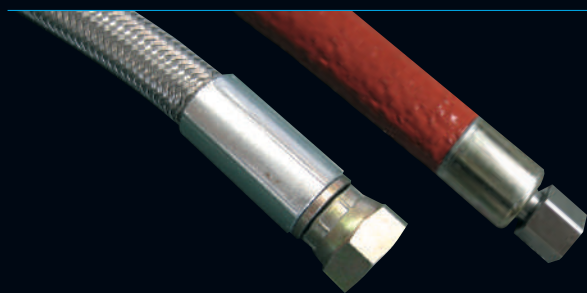

Produits spéciaux



Tuyaux.

Dans le secteur des systèmes de régulation de la température et de refroidissement, nous livrons également des tuyaux pauvres en usure hautement flexibles pouvant être exposés à une température max. de 260°C.

Pauvres en usure, car aucune frottement n'a lieu. La soie de verre sert de couche intermédiaire entre la manteau en acier et la matière de l'écrou.

La confection des longueurs s'effectue en interne selon vos souhaits.

Couplages à fermeture rapide en laiton et acier inox.

Dans le domaine des systèmes de climatisation et de refroidissement, nous livrons toutes les armatures nécessaires en laiton (toutes les nippes sont également disponibles en acier inox).

Les profilés ainsi que les dimensions sont compatibles avec tous les systèmes traditionnels du marché. Notre production équipée des machines les plus modernes permet également la fabrication de modèles personnalisés pour les clients. Pour éviter tout dommage physique, nous recommandons à partir de 80°C de température du milieu, d'utiliser le couplage de sécurité XINTECH. La connexion ne peut être séparée sans surmonter la fonction de verrouillage. Ainsi, un découplage indésirable (par ex. avec un coup) n'est pas possible.

Appareils de vide d'air.

Raisons pour l'utilisation de vide d'air pour le moulage par injection:

Aucune bulle d'air

Aucune zone d'ignition (effet diesel)

Aucune formation de bavure

Voies de débit maximisées

Pression d'injection réduite

Charge faible de l'outil

Formation authentique de la surface de la cavité

	Gammavac 15	Gammavac 25
Pompe:	P6010 Si32-3X4	P6010 Si32-3X4
Air soufflé (air comprimé):	4 – 6bar (1/2" sortie min. 9 mm)	
Cadence (en fonction d'application):	0 – 10 litres (2 litres modulaire)	0 – 10 litres (2 litres modulaire)
Dimensions (LxHxP):	500 x 300 x 450 mm	500 x 300 x 450 mm
Poids:	21 Kg sans réservoir	22 Kg sans réservoir
Raccords de vide d'air:	1" passage libre, min. 24 mm)	
Puissance de vide d'air:	3 mm Test 15 (garder les tuyaux de mesure aussi courts que possible)	
Interface:	équipotentielle	équipotentielle (EUROMAP en option)
Commande:	Saisie d'ordre	écran tactile
Branchement:	230V 50/60 Hz 1.0 A	230V 50/60 Hz 1.0 A

Les abrasifs décrits ci-dessous sont disponibles départ entrepôt.

Si l'abrasif de votre choix ne se trouve pas dans cette liste, n'hésitez pas à nous contacter.

Sablux Abrasifs



Corindon agrandissement x 70 (grains coupants)



Granules en matière synthétique agrandissement x 70 (grains coupants et doux)

Abrasifs: En fonction du matériau du support et du résultat à atteindre, différents abrasifs sont utilisés.

Domaines d'application: Nettoyage général
Grenaillage
Traitement préalable de la surface
Suppression des dépôts comme la peinture, l'oxydation, les corrosions etc.
Matteinte de la rugosité désirée

Sélection de l'abrasif: Électro-corindon précieux, blanc
Électro-corindon
Granules en verre
Carbure de silicium
Laiton

Abrasifs Alors que pour les métaux, souvent des abrasifs de même composition sont nécessaires, on préfère pour les plastiques et les moulages des abrasifs aux bords doux tels que les plastiques thermodurcis et abrasifs végétaux (granules de coques de noix).
Le nettoyage se fait donc sans abrasion et préserve ainsi le matériel de base.

Domaines d'utilisation: Nettoyage de revêtements en plastique sur des vis sans fin et des éléments de compounding
Nettoyage de revêtement de pièces moulées
Nettoyage de dépôts de suie pour les moteurs à combustion, etc.

Sélection de l'abrasif: Granules en matière synthétique
Granules de coques de noix

Non-abrasifs

On sable avec des matériaux à grains ronds pour ennoblir les surfaces. Cela permet d'obtenir une surface d'une rugosité fine. Outre les perles de sablage en verre et en céramiques les billes d'acier ferrites et inoxydable sont également utilisées.

Domaines d'utilisation: Matage, lissage et densification d'une surface
Fixation de la surface (Shot-Peening)
Déformation et scellage d'une surface
Polissage de la surface

Sélection de l'abrasif: Billes de verre
Billes en céramique
Billes d'acier



Au-dessus: Billes de verre, agrandissement x 60 (forme ronde)
En dessous: Billes en céramique, agrandissement x 160 (forme ronde)

Matières dures

Pour sceller et augmenter la protection anti-glissement, nous recommandons d'utiliser des matières dures.

Domaines d'utilisation: Pour les marches d'escaliers, les sols industriels et pour améliorer la résistance à l'abrasion des revêtements des rues.



Épargnez-vous les mauvaises surprises lors du sablage.
Nous serons ravis de vous conseiller et livrons au départ du grand entrepôt de Bachenbülach.



Service complet

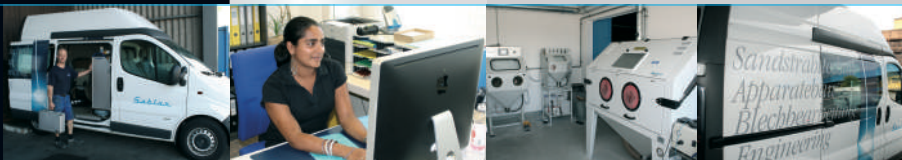

«Essayer va au-delà d'étudier.»

Notre local test de sablage fonctionnel est à votre disposition pour vos essais pratiques. Tous les abrasifs traditionnels y sont présents dans les granulométries les plus diverses.

Pièces de rechange - même pour les installations qui sont utilisées depuis plus de 30 ans.

Larges gamme d'abrasifs.

Service de maintenance et de réparation même pour les installations étrangères.

Conseil, planification, construction, montage final et mise en service d'installations ultra-performantes fabriqués de façon individuelle.

Les installations de sablage Sablux se distinguent par leur fonctionnalité, leur puissance et leur longue durée d'utilisation.

Profitez de notre compétence professionnelle et de nos forces. La technologie de sablage d'une seule source dans la qualité suisse typique.

Nos partenaires commerciaux de Suisse et à l'étranger apprécient la qualité Sablux.

Depuis plus de 50 ans.



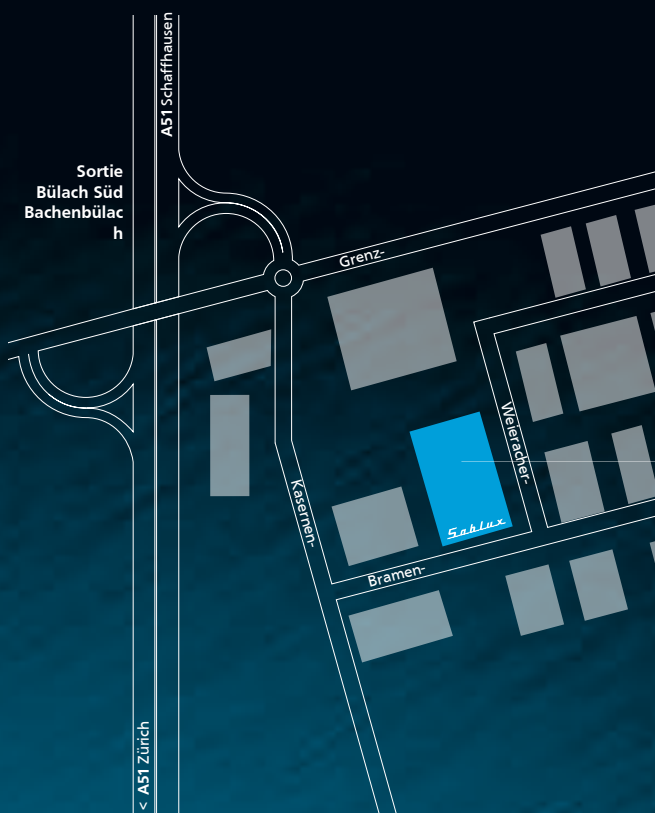

Notre bureau de vente et de construction, administration, laboratoire de test et halles de montage directement aux portes de Zurich (près de l'aéroport à la sortie de l'autoroute «Bülach Süd | Bachenbülach»).

Sablux Technik AG

Bramenstrasse 14
CH-8184
Bachenbülach

Tel. +41 43 411 44 22
Fax +41 43 411 44 23
www.sablux.ch

Technologies de sablage

Fabrication d'appareils

Usinage de tôle

Ingénierie

Technologie de microsablage XINTECH

Membre:

Union Suisse du Métal



Certification:



Répresentation:

Sablux Technik AG

Bramenstrasse 14
CH-8184
Bachenbülach

Tel. +41 43 411 44 22
Fax +41 43 411 44 23
www.sablux.ch

Sablux

La différence raffinée